

Ναπολέων Δωμάτιο Ν.1

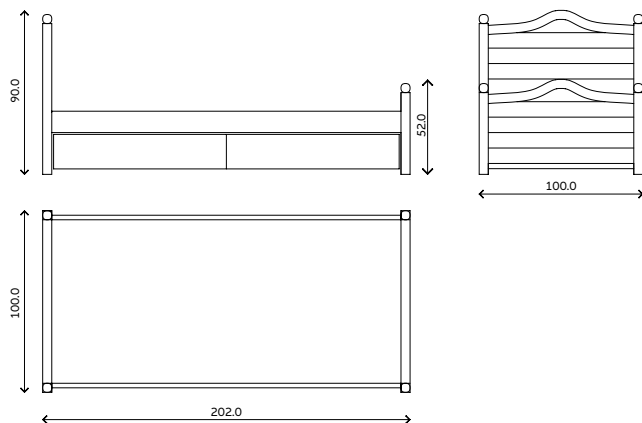
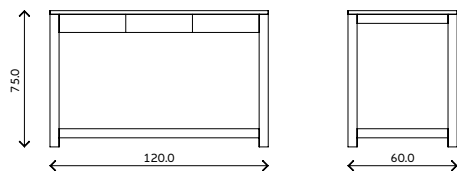
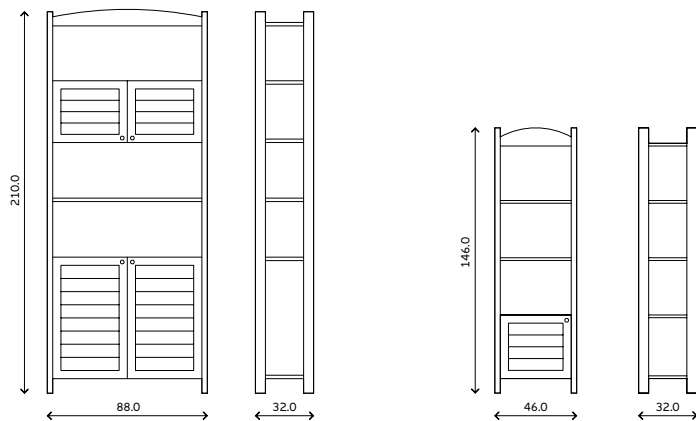

ΝΑΠΟΛΕΩΝ ΔΩΜΑΤΙΟ Ν.1

Προδιαγραφές κατασκευής

1. Οι τραβέρσες και τα πλαίσια του κρεβατιού, και ο σκελετός γραφείου και των βιβλιοθηκών είναι κατασκευασμένα από μασίφ ξύλο πεύκου.
2. Οι ταμπλάδες του κρεβατιού και οι μετώπες των συρταριών του γραφείου, τα πορτάκια, τα ράφια και τα πλαίσια των βιβλιοθηκών είναι κατασκευασμένα από MDF-C/B επενδεδυμένο με καπλαμά δεσποτάκι.
3. Τα κυβάρια-συρταράκια των βιβλιοθηκών είναι κατασκευασμένα από κόντρα πλακέ σημύδα.
4. Στο κρεβάτι μπορούν να τοποθετηθούν τροχήλατα συρτάρια αποθήκευσης, συρόμενος μηχανισμός δεύτερου κρεβατιού ή να κατασκευαστεί αποθηκευτικός χώρος τύπου μπουλό.
5. Το κρεβάτι μπορεί να κατασκευαστεί και ως διώροφο.
6. Οι κουκουνάρες σε κεφαλάρια και ποδαρικό μπορούν να αφαιρεθούν όπως επίσης και τα πρόσθετα ταμπλαδάκια των βιβλιοθηκών.
7. Οι πόρτες της βιβλιοθήκης μπορούν να τοποθετηθούν σε όποια θέση επιθυμούμε ή στη θέση τους να τοποθετηθούν συρτάρια.
8. Τα συρτάρια του γραφείου παράγονται με ή χωρίς κάθετες ρίγες.
9. Οι μεντεσέδες στις πόρτες διαθέτουν σύστημα φρένου soft closed και τα μεταλλικά πλαίσια των συρταριών του γραφείου είναι metabox BLUM.
10. Μεγάλη γκάμα αποχρώσεων.